

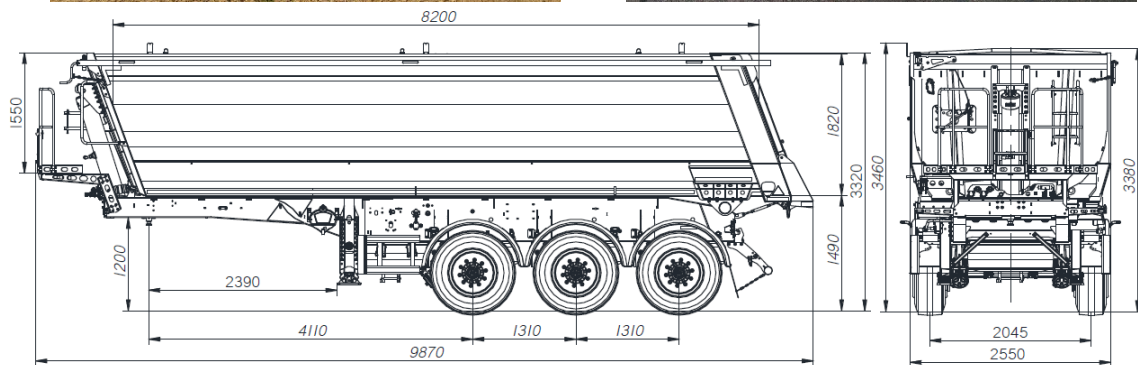

ТракХолдинг
Ваш бизнес в движении!

ООО «ТракХолдинг»
ИНН 5038078333
Официальный дилер
ПАО «КАМАЗ» и ОАО «МАЗ»
8 (800) 200-52-51

САМОСВАЛЬНЫЙ ПОЛУПРИЦЕП 924900-33Н2 С ПЛАТФОРМОЙ ОБЪЕМОМ 33 КУБ. М.





ТЕХНИЧЕСКИЕ ХАРАКТЕРИСТИКИ

- Допустимая полная масса 39 000 кг
- Нагрузка на заднюю тележку 27 000 кг
- Нагрузка на ССУ 12 000 кг
- Собственная масса от 8 300 кг
- Высота ССУ от 1 150 до 1250 мм
- Габаритная длина 9 870 мм
- Габаритная ширина 2 550 мм
- Габаритная высота 3 460 мм

КОНСТРУКЦИЯ ШАССИ

- Рама из высокопрочной стали марки S700 MC и S500 MC
- Площадка для работы с тентом в соответствии с требованиями охраны труда
- Механическое опорное устройство
- Складной заднее защитное устройства для работы с асфальтоукладчиком

КОНСТРУКЦИЯ ПЛАТФОРМЫ

- Платформа выполнена в виде «Half-Pipe»
- Платформа из высокопрочной стали марки S500 MC
- Боковые борта толщиной 5 мм
- Основание толщиной 6 мм
- Запоры заднего борта открываются автоматически при подъеме платформы на 5°
- Съёмный задний лоток
- Максимальный угол подъема платформы 48°
- задний борт: на верхней навеске, открывается автоматически при подъёме кузова
- тент с наматывающим устройством, каркас тента, балкон-площадка с лестницей для обслуживания тента

ГИДРАВЛИЧЕСКАЯ СИСТЕМА

- Гидроцилиндр А.М.Р

ОСИ И ПОДВЕСКА

- Пневматическая подвеска
- 3 оси 9 тонн в усиленном исполнении BPW
- Усиленные амортизаторы для тяжелых дорожных условий
- межосевое расстояние 1 310 мм
- передняя ось подъемная. Автоматическое/ручное опускание подъемной оси





ТОРМОЗНАЯ СИСТЕМА

- Барабанные тормозные механизмы
- TEBS VIE или ABS SORL 2S/2M
- Система мониторинга осевых нагрузок AXIS LOAD
- автоматическая регулировка тормозов
- стояночный тормоз пневматический с приводом от энергоаккумуляторов

ЭЛЕКТРООБОРУДОВАНИЕ

- Двухконтурная
- Дополнительные фонари заднего хода
- двухпроводная система, рабочее напряжение 24V
- два задних гибридных комбинированных фонаря
- два фонаря полного габарита
- два передних габаритных фонаря, совмещенных со световозвращателем
- шесть боковых габаритных фонарей с оранжевыми световозвращателями
- два задних световозвращателя красного цвета треугольной формы, установленных на задних фонарях

ШИНЫ И ДИСКИ

- Стальные диски 11,75x22,5, шины 385/65R22,5
- Количество колес 6 и 1 запасное
- запасное колесо установлено под рамой полуприцепа.
- диски ЧКПЗ
- Крылья

ПОКРАСКА

- Покраска в соответствии с требованиями ISO для тяжелых климатических условий
- все стальные детали проходят дробеструйную обработку перед покраской

ПРОЧЕЕ ОБОРУДОВАНИЕ

- Крепление запасного колеса для полуприцепа и для автомобиля
- Рукомойник с диспенсером
- Инструментальный ящик
- 6 полных крыльев, резиновые брызговики на двух задних крыльях
- 2 стопорных башмака с держателем
- держатель для одного запасного колеса
- задний защитный брус и боковые защитные приспособления в соответствии с Правилами ЕЭК ООН
- светоотражающая контурная маркировка в соответствии с Правилами ЕЭК ООН

