

Полуприцеп-сортиментовоз ЧМЗАП-99064-0000540-01

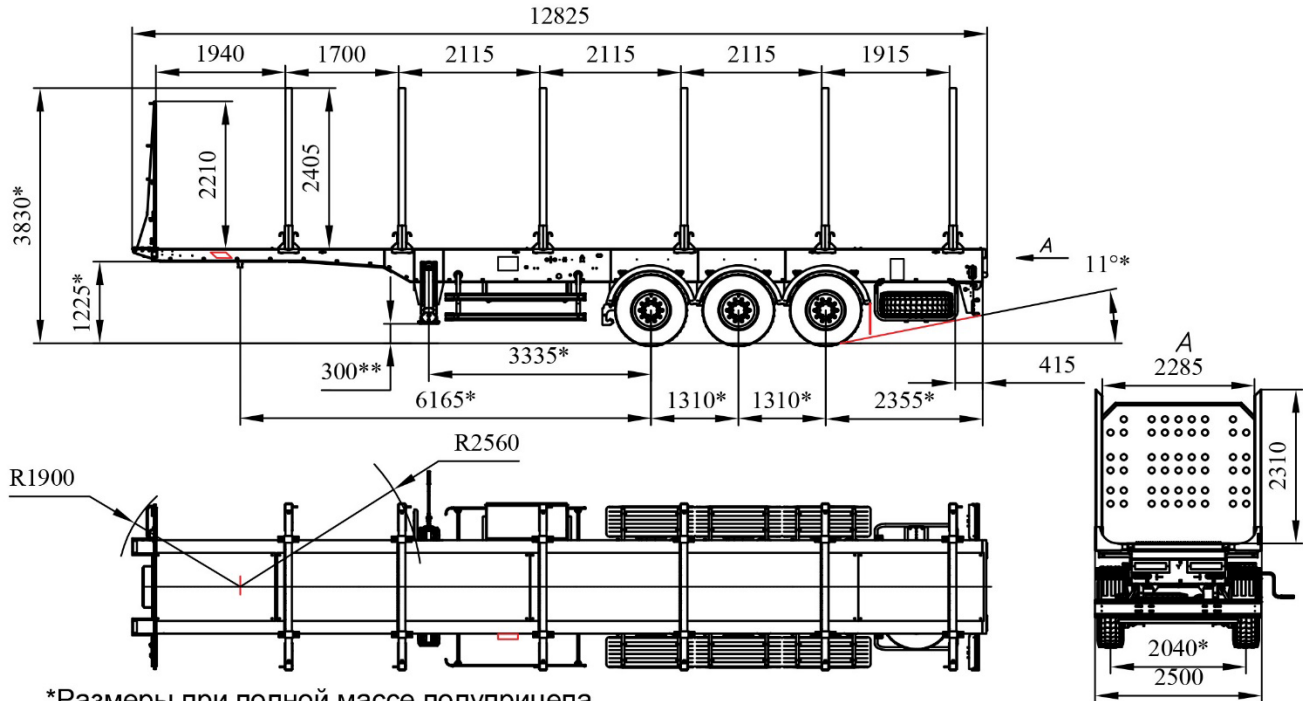

*Размеры при полной массе полуприцепа

Технические характеристики

Технические характеристики	Допускается конструкция	
Масса перевозимого груза, кг	36000	40000
Масса снаряженного полуприцепа, кг	7000	7000
Полная масса полуприцепа, кг	43000	47000
Нагрузка на седельно-сцепное устройство тягача, кг	15000	15000
Нагрузка на дорогу через шины, кг	28000	32000
Шкворень, дюйм (мм.)	2,0 (50,8)	
Количество колес, шт	6+1	
Шины	385/65 R22,5 160К	
Дорожный просвет (под осью), мм	400	
Подвеска	Пневматическая, интегральная производства ПАО "Уралавтоприцеп"	
Рабочая тормозная система	первая ось подъемная пневматическая двухпроводная	
Максимальная скорость полуприцепа полной массы, км/час:	90	40

Дополнительно: рукомойник, крепление шанцевого инструмента.